

RAY EŞLEŞME BİLGİLERİ

Tek parçalı bir SCHNEEBERGER MONORAIL kılavuz rayının uzunluğu maksimum 6 metre olarak imal edilmektedir. İki veya daha fazla ray birleştirilerek daha uzun boylar yapılabilir. Kılavuz ray bölümleri boşluk içermeyecek bir şekilde alın altına birleştirilir.

Çok parçalı kılavuz raylar basamaklı bağlantılar üzerinde bir rakam ile işaretlenmiştir bu rakamlar eş olacak şekilde eşleştirme yapılır.



EDOKAMO_0021

Kılavuz ray bağlantılarının numaralandırılması ve ayar numaralarına göre birleştirilmesi gösterilmiştir.

Kılavuz raylarını, numaraların eşleşeceği şekilde takın. Ayarlanmış numara indeksi 1 olan kılavuz ray veya referans bağlantı rayı 1 referans ray olarak belirlenmiştir. Çok parçalı kılavuz ray raylarını, makine yatağına yerleştirme yüzeyi olmadan monte ederken, kılavuz ray dayanaklarını bir sabitleme köprüsü kullanarak hizalayın.

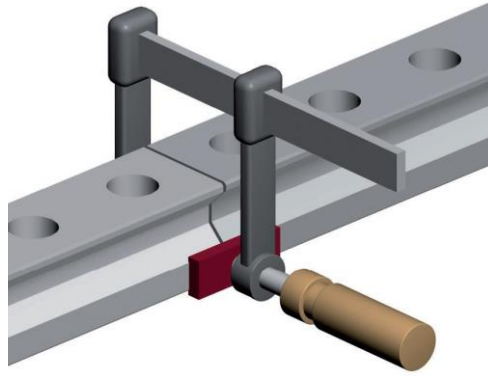

EDOKAMO_0022

Sabitleme köprüsü ile montaj

Makine tarafında yüzeylerin konumlandırılmasıyla kurulum sırasında, kılavuz rayları yerleştirme yüzü yerlerine oturacak şekilde konumlandırın. Her iki durumda da, kılavuz rayların boşluk olmadan bir araya getirildiğine dikkat edin.